



АГРЕГАТЫ ЭЛЕКТРОНАСОСНЫЕ ЦЕНТРОБЕЖНЫЕ СКВАЖНЫЕ ПОГРУЖНЫЕ ЭЦВ10

Назначение

Агрегат электронасосный ЭЦВ предназначен для подъема питьевой воды из артезианских скважин с целью осуществления городского, промышленного и сельскохозяйственного водоснабжения, орошения и других подобных работ.

Обозначение

Агрегат электронасосный ЭЦВ10-65-100,

где: ЭЦВ – тип электроагрегата;

10 – внутренний диаметр обсадной трубы в дюймах;

65 – номинальная подача, м³/ч;

100 – номинальный напор, м.

Конструктивные особенности

Агрегат состоит из асинхронного электродвигателя, и многосекционной центробежной насосной части, соединенных между собой жесткой муфтой. Ротор насоса и ротор электродвигателя вращаются в резинометаллических подшипниках. В днище электродвигателя расположен упорный подшипник, воспринимающий осевую нагрузку. На входе в насосную часть установлена защитная сетка-фильтр, предохраняющая насос от попадания крупных механических частиц. Электродвигатель водозаполненный с короткозамкнутым ротором, с синхронной частотой вращения 3000 об/мин. «Беличья клетка» ротора выполнена из меди. Обмотка статора выполнена водостойким проводом.

Охлаждение электродвигателя осуществляется перекачиваемой водой.

Агрегат подключается к трехфазной сети 380В, 50Гц через станцию управления и защиты, предохраняющую электродвигатель от работы в нештатных режимах. Подключение производить кабелем ВПВ сечением, соответствующим потребляемому току.

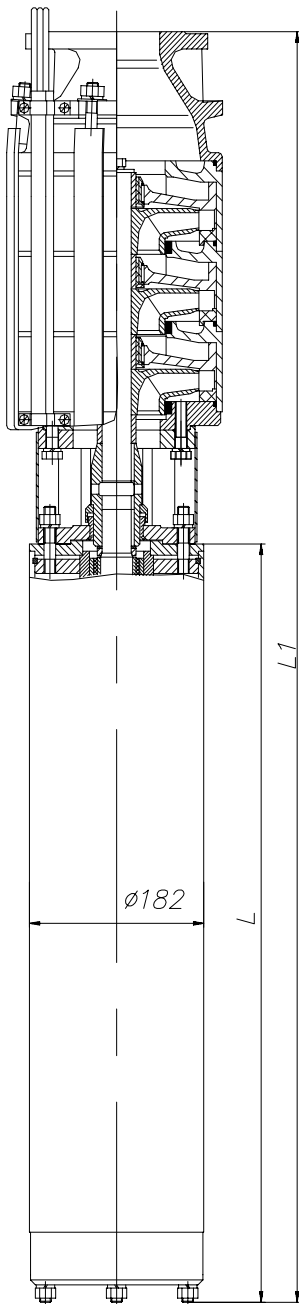

Преимущества агрегата:

-Рабочие колеса, лопаточные отводы, и корпусных деталей насоса изготовлены из чугуна.

-Подсоединение к водоподъемным трубам осуществляется при помощи стандартного фланца.

-Упорный подшипник электродвигателя, изготовленный из графитопласта марки KB, хорошо зарекомендовал себя при эксплуатации.

-Запас мощности электродвигателя в номинальном режиме эксплуатации.

-Ремонтопригодность агрегата.

Технические характеристики агрегатов

Типоразмер агрегата	Номинальные характеристики				L, мм	L1, мм	Масса, кг
	Подача м ³ /ч	Напор м	Ток А	Мощн. кВт			
ЭЦВ10-65-65	65	65	42	22	745	1180	130
ЭЦВ10-65-100		100	62	32	855	1360	150
ЭЦВ10-65-150		150	93	45	1005	1680	170
ЭЦВ10-120-60	120	60	62	32	855	1430	160
ЭЦВ10-120-80		80	85	37	1005	1700	190
ЭЦВ10-120-100		100	93	45	1005	1800	200

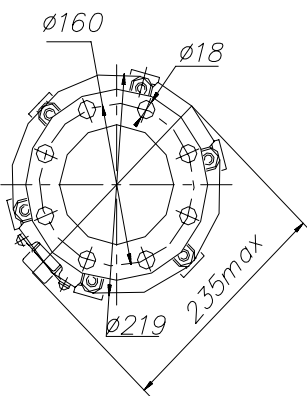

Монтаж агрегата в скважину

Агрегат должен устанавливаться в скважину диаметром 10" с минимальным подпором воды не менее 1 м и дебитом, превышающим производительность агрегата не менее чем на 20%. При этом агрегат должен эксплуатироваться в пределах рабочего участка напорной характеристики (должно выполняться нижеприведенное равенство).

$$H_{\text{НОМ}} = H_{\text{ДИН}} + H_{\text{МАНОМЕТРА}} + H_{\text{ПОТ. ТР.}}$$

$H_{\text{НОМ}}$ – номинальный напор, создаваемый агрегатом (м);

$H_{\text{ДИН}}$ – динамический уровень воды в скважине (м);

$H_{\text{МАНОМЕТРА}}$ – показания манометра (м);

$H_{\text{ПОТ. ТР.}}$ – потери напора в трубопроводе (м).

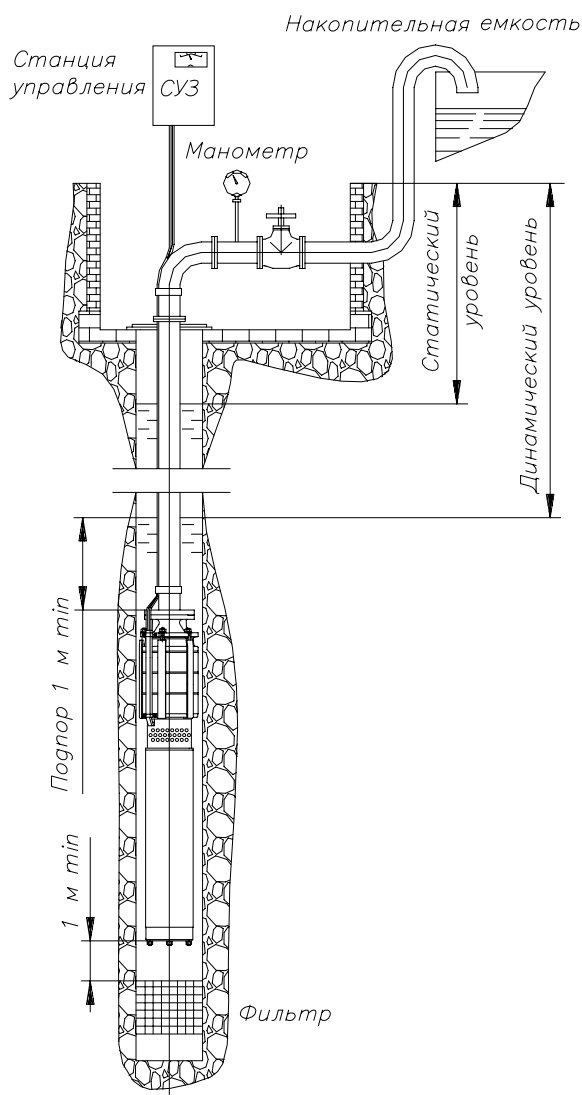

Напорная характеристика ЭЦВ10–65

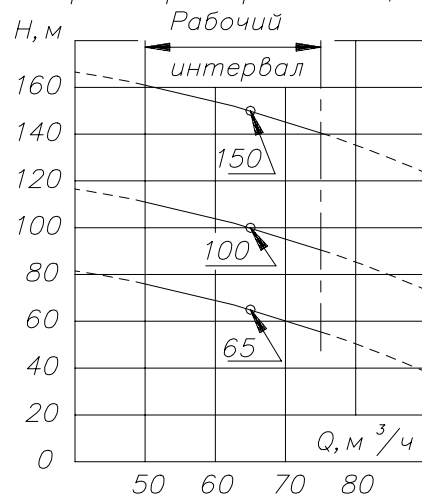

Напорные характеристики ЭЦВ10–120

