



ЭЛЕКТРОДВИГАТЕЛИ АСИНХРОННЫЕ ТИПА ДАСК-90



Двигатели асинхронные трехфазные с короткозамкнутым ротором типа ДАСК-90 предназначены для привода стационарных компрессоров. Двигатели предназначены для работы от сети переменного тока частотой 50 Гц напряжением 380 В, 400 В, 415 В

Двигатели поставляются в комплекте с блоком управления.

Вид климатического исполнения – УЗ, ТЗ.

Номинальный режим работы – продолжительный S1.

Конструктивное исполнение двигателей – IM5210.

Способ охлаждения двигателей – IC01.

Степень защиты двигателей – IP00.

Пуск двигателей прямой, от полного напряжения сети при разгруженном компрессоре. Интервал между последующими пусками не менее трех часов. Общее количество пусков за срок службы не более 20000.

Изоляционные материалы обмотки статора класса нагревостойкости не ниже «В». Изоляция обмотки статора термореактивная, типа «Монолит-2». Выводные концы обмотки статора выведены на клеммную панель коробки выводов. Соединение фаз обмотки статора – звезда. Контроль температуры обмотки статора осуществляется тремя терморезисторами, встроенными в обмотку статора. Двигатели допускают правое и левое направление вращения. Изменение направления вращения осуществляется из состояния покоя.

Структура условного обозначения двигателей типа ДАСК-90

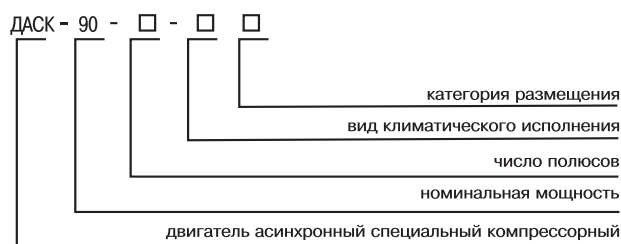

Основные характеристики двигателей типа ДАСК-90

Тип двигателя	Мощность, кВт	Синхронная частота вращения, об/мин	КПД, %	cosφ, о.е.	Ток статора, А	M _{max} /M _{ном}	M _s /M _{ном}	I _{ki} /I _{ном}	Маховый момент, кгм ²		Масса, кг, не более	
									ротора	Допустимый механизма	блока управления	двигателя
ДАСК-90-6УЗ, ТЗ	90	1000	91,9	0,82	180	2	1,4	5	15,8	202,42	38	520

Габаритные, установочные и присоединительные размеры двигателя ДАСК-90 и блока управления

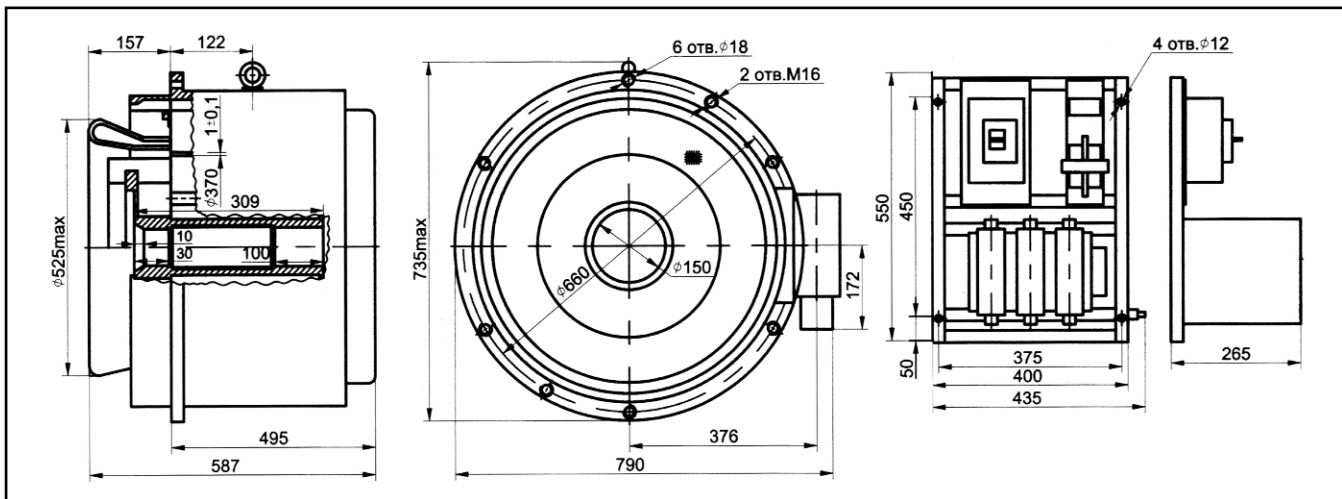

ЭЛЕКТРОДВИГАТЕЛИ АСИНХРОННЫЕ ТИПА ДАСК-132



Электродвигатели асинхронные трехфазные с короткозамкнутым ротором типа ДАСК-132 предназначены для привода поршневых компрессоров. Двигатели предназначены для работы от сети переменного тока частотой 50 Гц напряжением 380 В.

Двигатели поставляются в комплекте со шкафами управления. Схема управления обеспечивает запуск двигателя непосредственно от шкафа управления и дистанционно.

Вид климатического исполнения – УХЛ4, 04.

Номинальный режим работы – продолжительный S1.

Конструктивное исполнение двигателей – IM5210.

Способ охлаждения двигателей – IC01, шкафов управления – в режиме естественной циркуляции воздуха.

Степень защиты двигателей – IP00, шкафов управления – IP10.

Пуск двигателей прямой, от полного напряжения сети при разгруженном компрессоре. Интервал между пусками не менее двенадцати минут. Число пусков в год – 1200, число пусков за срок службы – 24000. Изоляционные материалы обмотки статора класса нагревостойкости не ниже «В». Изоляция обмотки статора терморезистивная типа «Монолит-2». Выводные концы обмотки статора выведены на клеммную панель, расположенную на станине и закрытую кожухом. Соединение фаз обмотки статора – звезда. Контроль температуры обмотки статора осуществляется тремя терморезисторами, встроенными в обмотку статора. Двигатели допускают правое и левое направление вращения. Изменение направления вращения осуществляется из состояния покоя.

Электродвигатель компрессорный ДАСК-132 заменяет ранее изготавливавшийся электродвигатель ДСК12-24-12.

Структура условного обозначения двигателей типа ДАСК-132

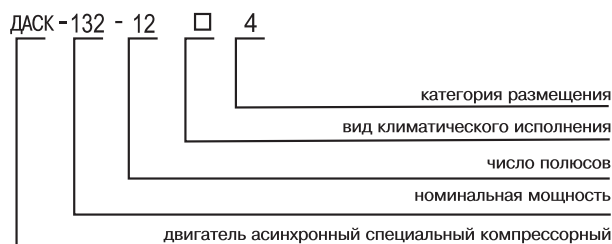

Основные характеристики двигателей типа ДАСК-132

Тип двигателя	Мощность, кВт	Синхронная частота вращения, об/мин	КПД, %	cosφ, о.е.	Ток статора, А	M _{max} M _{ном}	M _s M _{ном}	I _{k1} I _{ном}	Маховый момент, кгм ²		Масса, кг, не более	
									ротора	Допустимый механизма	блока управления	двигателя
ДАСК-132-12УХЛ4, 04	132	500	90,5	0,72	306	2,2	2	5	110	1616	160	1000



САФОНОВСКИЙ

Электромашиностроительный Завод

ВХОДИТ В КОНЦЕРН "РУСЭЛПРОМ"

ЭЛЕКТРОДВИГАТЕЛИ АСИНХРОННЫЕ ТИПА ДАСК-132

Габаритные, установочные и присоединительные размеры двигателя ДАСК-132 и шкафа управления

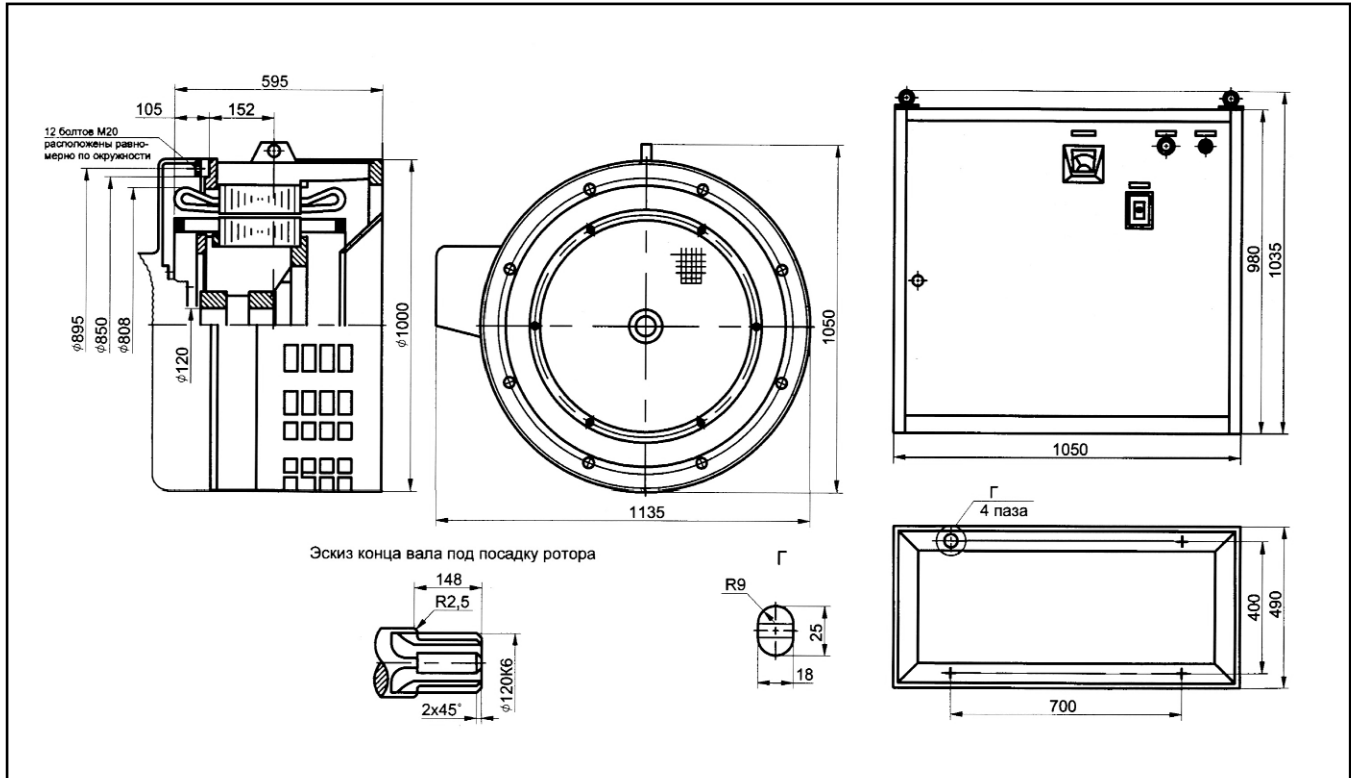

ЭЛЕКТРОДВИГАТЕЛИ АСИНХРОННЫЕ ТИПА ДАСК-315

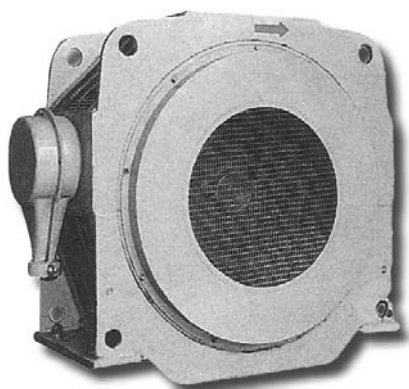

Электродвигатели асинхронные трехфазные с короткозамкнутым ротором типа ДАСК-315 предназначены для привода воздушных поршневых компрессоров.

Двигатели предназначены для работы от сети переменного тока частотой 50 Гц напряжением 6000 В.

Вид климатического исполнения – УХЛ4.

Номинальный режим работы – продолжительный S1.

Конструктивное исполнение двигателей – IM5710.

Способ охлаждения двигателей – ICA01.

Степень защиты двигателей – IP10, коробки выводов - IP54.

Пуск двигателей прямой, от полного напряжения сети при разгруженном компрессоре. Интервал между последующими пусками не менее трех часов. Число пусков в год – 250, число пусков за срок службы – 20000.

Изоляционные материалы обмотки статора класса нагревостойкости не ниже «В». Изоляция обмотки статора терморезистивная типа «Монолит-2». Выводные концы обмотки статора выведены на изоляторы, расположенные во вводном устройстве. Соединение фаз обмотки статора – звезда. Контроль температуры осуществляется с помощью термодатчиков обмотки статора. Двигатели допускают правое и левое направление вращения. Изменение направления вращения осуществляется из состояния покоя.

Электродвигатель ДАСК-315 является аналогом электродвигателя СДК 2-16-24-12.

Структура условного обозначения двигателей типа ДАСК-315



Основные характеристики двигателей типа ДАСК-315

Тип двигателя	Мощность, кВт	Синхронная частота вращения, об/мин	КПД, %	cosφ, о.е.	Ток статора, А	M_{max} M_{nom}	M_s M_{nom}	I_{k1} I_{nom}	Маховый момент ротора, кгм ²	Масса двигателя, кг
ДАСК-315-12УХЛ4	315	500	92,3	0,7	45,2	2,5	1,4	6,5	107,5	3000

Габаритные, установочные и присоединительные размеры двигателя ДАСК-315

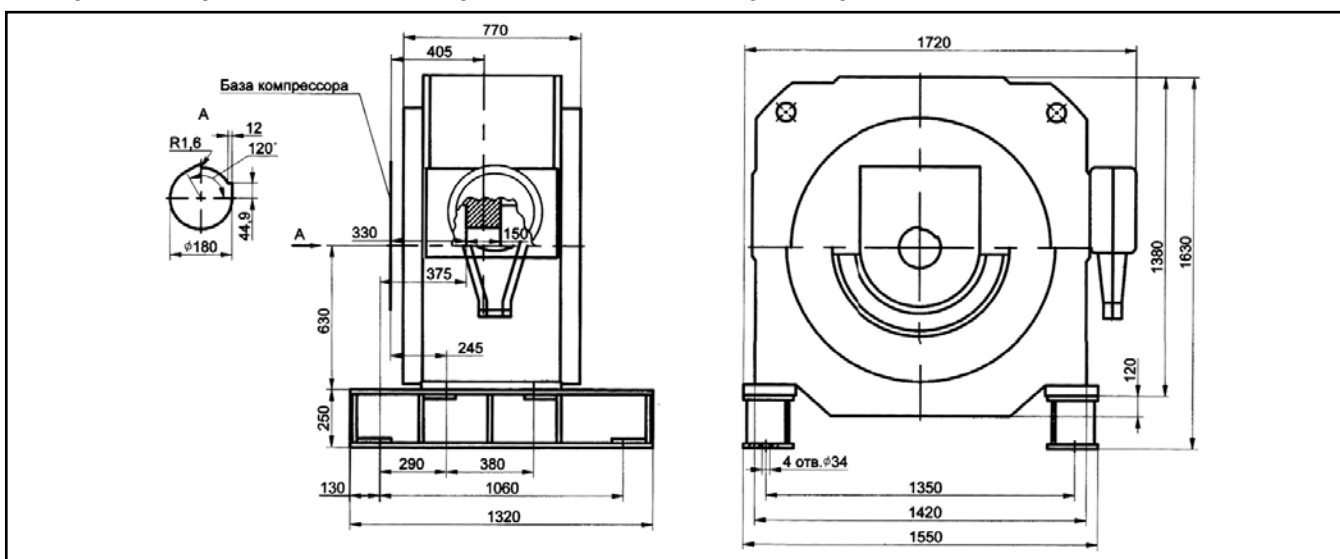

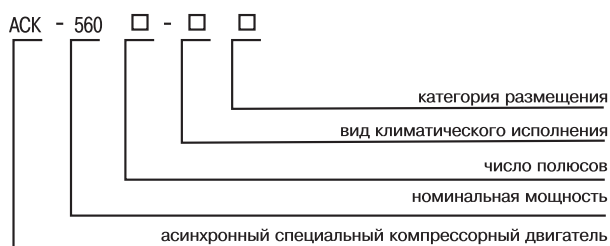
**ЭЛЕКТРОДВИГАТЕЛИ АСИНХРОННЫЕ ТИПА АСК****Структура условного обозначения двигателей типа АСК**

Электродвигатели асинхронные специализированные компрессорные типа АСК предназначены для привода стационарных компрессоров. Двигатели предназначены для работы от сети переменного тока частотой 50 Гц напряжением 380 В.

Вид климатического исполнения – УХЛ4.

Номинальный режим работы – продолжительный S1.

Конструктивное исполнение двигателей – IM5210

Способ охлаждения двигателей – IC01

Степень защиты двигателей – IP10, шкафа управления - IP20.

Пуск двигателя прямой, от сети с номинальным напряжением 380 В при разгруженном компрессоре. Интервал между последующими пусками не менее 12 минут. Общее количество пусков за срок службы не более 24000.

Изоляционные материалы обмотки статора класса нагревостойкости не ниже «F». Изоляция обмотки статора терморезистивная, типа «Монолит-2».

Соединение фаз обмотки статора – треугольник. Обмотка статора имеет три выводных конца, расположенных в выводном устройстве. Выводное устройство расположено с правой стороны, если смотреть на двигатель со стороны компрессора.

Управление двигателем осуществляется от шкафа управления. Шкаф управления двигателем обеспечивает защиту двигателя от перегрузок и коротких замыканий, допускает местное и дистанционное управление двигателем.

Основные характеристики двигателей типа АСК

Тип двигателя	Мощность, кВт	Синхронная частота вращения, об/мин	КПД, %	cosφ, о.е.	Ток статора, А	$\frac{M_{max}}{M_{nom}}$	$\frac{M_s}{M_{nom}}$	$\frac{I_{ki}}{I_{nom}}$	Маховый момент ротора, кгм ²
АСК-560-12УХЛ4	200	500	91	0,72	438	2	1,2	6	220
АСК-400-6УХЛ4	220	1000	93,8	0,84	425	1,9	1,1	4,5	60



ЭЛЕКТРОДВИГАТЕЛИ СИНХРОННЫЕ ТИПА БСДКМ



Электродвигатели синхронные трехфазные компрессорные с бесщеточной системой возбуждения типа БСДКМ предназначены для привода воздушных поршневых компрессоров на базе 5ВП. Двигатели предназначены для работы от сети переменного тока частотой 50 Гц напряжением 380 В, 400 В, 415 В, а также частотой 60 Гц напряжением 380 В и 440 В.

Двигатель поставляется комплектно со шкафом управления.

Вид климатического исполнения – УЗ, ТЗ.

Номинальный режим работы – продолжительный S1.

Конструктивное исполнение двигателей – IM5210.

Способ охлаждения двигателей – ICA01.

Степень защиты двигателей – IP10, шкафов управления – IP20.

Пуск двигателей осуществляется от полного напряжения сети при разгруженном компрессоре. Количество пусков не ограничивается. Интервалы между пусками должны быть не менее 10 мин.

Изоляция обмоток двигателя терморезистивная типа «Монолит-2» класса нагревостойкости не ниже «В». Соединение фаз обмотки статора – звезда, с тремя выводными концами, выведенными в коробку выводов на изоляционную панель. Направление вращения двигателей – левое.

Структура условного обозначения двигателей типа БСДКМ



Основные характеристики двигателей типа БСДКМ

Тип двигателя	Номинальная мощность, кВт	Номинальное напряжение, В	Ток статора, А	Частота, Гц	Частота вращения, об/мин	Ток возбуждения, А	cosφ, о.е.	КПД, %	$\frac{M_{max}}{M_{nom}}$	$\frac{M_s}{M_{nom}}$	$\frac{M_{s=0,05}}{M_{nom}}$	$\frac{I_{ki}}{I_{nom}}$	Маховый момент ротора, кгм ²
БСДКМ 15-21-12УЗ	200	380	365	50	500	159	0,9	91,6	2,0	0,8	1,0	6,0	880
БСДКМ 15-21-12ТЗ	200	380	365	50	500	159	0,9	91,6	2,0	0,8	1,0	6,0	880
БСДКМ 15-21-12УЗ	200	400	346	50	500	164	0,9	91,6	2,0	0,8	1,0	6,0	880
БСДКМ 15-21-12ТЗ	200	400	346	50	500	164	0,9	91,6	2,0	0,8	1,0	6,0	880
БСДКМ 15-21-12УЗ	200	415	333	50	500	155	0,9	91,6	2,0	0,8	1,0	6,0	880
БСДКМ 15-21-12ТЗ	200	415	333	50	500	155	0,9	91,6	2,0	0,8	1,0	6,0	880
БСДКМ 15-21-14УЗ	200	380	365	60	514	159	0,9	91,1	2,0	0,8	1,0	6,0	880
БСДКМ 15-21-14ТЗ	200	380	365	60	514	159	0,9	91,1	2,0	0,8	1,0	6,0	880
БСДКМ 15-21-14УЗ	200	440	315	60	514	173	0,9	91,1	2,0	0,8	1,0	6,0	880
БСДКМ 15-21-14ТЗ	200	440	315	60	514	173	0,9	91,1	2,0	0,8	1,0	6,0	880

ЭЛЕКТРОДВИГАТЕЛИ СИНХРОННЫЕ ТИПА БСАКМ

Габаритные, установочные, присоединительные размеры и масса двигателя БСАКМ

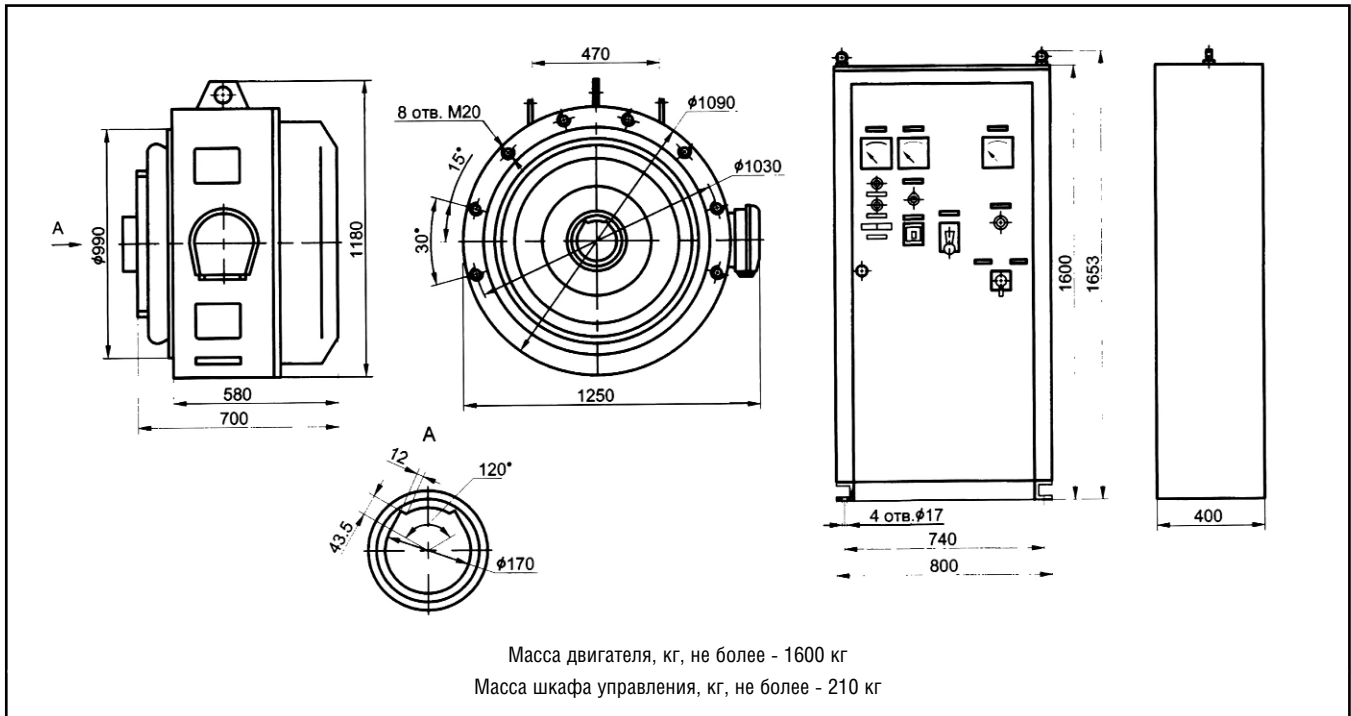

**ЭЛЕКТРОДВИГАТЕЛИ СИНХРОННЫЕ ТИПА БСДКПМ**

Электродвигатели синхронные компрессорные с бесщеточной системой возбуждения типа БСДКПМ предназначены для привода газовых угловых компрессоров на базе 5ГП во взрывоопасных зонах. Двигатели предназначены для работы от сети переменного тока частотой 50 Гц напряжением 380 В, 400 В, 415 В, а также частотой 60 Гц напряжением 380 В и 440 В.

Двигатели имеют **уровень взрывозащиты** «повышенная надежность против взрыва», **вид взрывозащиты** «продувка оболочки под избыточным давлением», **маркировку по взрывозащите** 2ExprIIТ6Х. В качестве защитного газа применяется атмосферный воздух, который одновременно обеспечивает охлаждение двигателей.

Двигатель поставляется комплектно со шкафом управления. Шкаф управления не является взрывозащищенным и устанавливается за пределами взрывоопасной зоны.

Климатическое исполнение – УЗ, ТЗ.

Номинальный режим работы – продолжительный S1.

Конструктивное исполнение двигателей – IM5210.

Способ охлаждения двигателей – ICA37.

Степень защиты двигателей – IP54, шкафа управления – IP20.

Пуск двигателей осуществляется от сети с номинальным напряжением при разгруженном компрессоре. Количество пусков не ограничивается. Интервалы между пусками должны быть не менее 10 мин.

Изоляция обмоток двигателя терморезистивная типа «Монолит-2» класса нагревостойкости не ниже «В». Соединение фаз обмоток статора – звезда, с шестью выводными концами, выведенными в две коробки выводов, по три вывода в каждую. Направление вращения двигателей – левое.

Структура условного обозначения двигателей типа БСДКПМ

**Основные характеристики двигателей типа БСДКПМ**

Тип двигателя	Номинальная мощность, кВт	Номинальное напряжение, В	Ток статора, А	Напряжение возбуждения, В	Ток возбуждения, А	cosφ, о.е.	КПД, %	Частота вращения, об/мин	Mmax / Mnom	Ms / Mnom	Ms=0,05 / Mnom	Iki / Inom	Маховый момент ротора, кгм ²
БСДКПМ 15-21-12УЗ	200	380	365	33	159	0,9	91,6	500	2	0,8	1	6	880
БСДКПМ 15-21-12ТЗ	200	380	365	33	159	0,9	91,6	500	2	0,8	1	6	880
БСДКПМ 15-21-12У3	200	400	346	34	164	0,9	91,6	500	2	0,8	1	6	880
БСДКПМ 15-21-12ТЗ	200	400	346	34	164	0,9	91,6	500	2	0,8	1	6	880
БСДКПМ 15-21-12У3	200	415	333	32	155	0,9	91,6	500	2	0,8	1	6	880
БСДКПМ 15-21-12ТЗ	200	415	333	32	155	0,9	91,6	500	2	0,8	1	6	880
БСДКПМ 15-21-14У3	200	380	365	36	159	0,9	91,1	514	2	0,8	1	6	880
БСДКПМ 15-21-14ТЗ	200	380	365	36	159	0,9	91,1	514	2	0,8	1	6	880
БСДКПМ 15-21-14У3	200	440	315	38	173	0,9	91,1	514	2	0,8	1	6	880
БСДКПМ 15-21-14ТЗ	200	440	315	38	173	0,9	91,1	514	2	0,8	1	6	880

ЭЛЕКТРОДВИГАТЕЛИ СИНХРОННЫЕ ТИПА БСДКПМ

Габаритные, установочные, присоединительные размеры и масса двигателя БСДКПМ

